

DACHHAUBEN

FÜR KLARE GEWERKETRENNUNG

- Brandbeständig
- Korrosionsbeständig
- Druckverlust nahe Null
- Kondensat über Dach
- UV-beständig

NEU! DACHHAUBENKÖPFE JETZT IN SCHWARZ & GRAU!



Für klare Gewerketrennung bei Fort- und Außenluftleitungen nach DIN 18017-3 und DIN 1946-6 und Schmutzwasserleitungen nach DIN 1986-100.

Stand 05/2020

OPTIMALE TRENNUNG DER GEWERKE



BEIM DACHDECKER

- Komplettmontage der Dachhaube vom Dach
- Passgenaue Abdeckung durch Originalpfannen in Verbindung mit Universalpfannen
- Vormontierte Dichtmanschette
- Isolierte, flexible Anschlussleitung
- Schlagregen- und winddicht
- Kondensatableitung über Dach
- Nicht brennbar
- UV-beständig

BEIM INSTALLATEUR

- Lüftungsleitungsanschluss unter Dach ohne Verbindungsrippe
- Druckverluste nahe Null
- Ohne Befestigungsschelle

PASSIVHAUS-STANDARD

Dachdurchgang vollständig isoliert zwischen Dachhaubenkopf und Dachisolierung.

Isolierung
Flexrohr

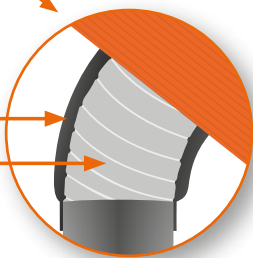

INHALT

Die geba-Lösung		04
Funktion Lüftungsanlage		05
STEILDACHHAUBE		06
• Die Highlights		07
• Original- & Universalpfanne vereint		08
• Steildachhaube		09
• Lüftung Standard	10	11
• Schmutzwasserentlüftung		12
• Dachdurchführung		13
FLACHDACHHAUBE UND AKTIVKOHLEFILTER		14
• Die Highlights		15
• Fachregeln Taupunktprüfung durch das FIW		16
• Flachdachhaube		17
• Lüftung Standard und Verzug		18
• Kombi Fort-/Außenluft		19
• Schmutzwasserentlüftung		20
• Dachdurchführung		21
LEICHT GENEIGTE DÄCHER 6° – 20°		22
Technische Daten (Flachdach/leicht geneigte Dächer)		23
Flachdach-Varianten	24	25
Montagehinweise Flachdach		26
Anschlüsse		27

Alle Angaben in dieser auf das Wesentliche zusammengefassten Broschüre erfolgen nach bestem Wissen. Eine Gewährleistung, Garantie oder Haftung kann hieraus nicht abgeleitet werden. Technische Änderungen vorbehalten. Ausgabe 05/2020

DIE geba-LÖSUNG

FORT- UND AUSSENLUFT VON LÜFTUNGSANLAGEN

Die Bauweise nach EnEV macht Lüftungsanlagen immer notwendiger. Ob Lüftungsanlagen nach DIN 18017-3 oder DIN 1946-6, wichtig ist der freie Ausblas, d.h. kein Widerstand in der Dachhaube für Außen-, wie auch Fortluft. Nur so ist ein energiesparender und geräuscharmer Betrieb von Lüftungsanlagen gewährleistet.

→ **gebavent ermöglicht diese Anforderung.**

KONDENSATABLEITUNG

Wird Fortluft über Dach geführt, hat sie in der Regel Raumtemperatur mit hohem Feuchtegehalt. Je nach Außenlufttemperatur erfolgt ein mehr oder weniger starker Kondensatausfall, der sich an den Wandungen des Lüftungsausblases niederschlägt.

→ **gebavent reduziert diesen und ermöglicht die Ableitung über Dach in einem einmaligen Verfahren.**

TRENNUNG DER GEWERKE

Die Anforderungen an die Wärmedämmung von Steil- und Flachdächern sind enorm gestiegen. Jede Dachdurchleitung stellt eine Gefahr dar für Undichtigkeiten und damit Durchfeuchtungen. Während Installateure oder Lüftungsbauer die einwandfreie Funktion der Lüftungsanlage sicherstellen müssen, sind Isolierer und Dachdecker verantwortlich für die ordnungsgemäße Ausführung des Dachaufbaus.

→ **gebavent ermöglicht die klare Trennung zwischen den Gewerken, da die Dachhauben allein vom Dachdecker vom Dach aus montiert werden können und zwar mit Originalziegeln und Universalpfanne. Der Anschluss der Lüftungsleitung erfolgt unterhalb des Dachaufbaus.**

PASSIVHAUS-STANDARD

Flexible Anschlussleitung zwischen Dachhaubenkopf und Beginn der Dachdämmung voll isoliert.

DICHTMANSCHETTE UND WINDDRUCKSICHERUNG

Im Steildachbereich muss die Anschlussleitung durch die Unterspannbahn geführt werden.

→ **gebavent SD verfügt über eine vormontierte Dichtmanschette, die Anschlussrohr und Unterspannbahn luftdicht verbinden.**

FEUERGEFAHR

Je nach Dachaufbau, einschließlich Wärmedämmung, ist auch die Brandgefahr zu berücksichtigen.

→ **gebavent ist nicht brennbar, ob Steildach oder für das wärmegeämmte Flachdach durch gekapselte Isolierung (Frankfurter Modell). Selbst die Dachhaube für Schmutzwasser besteht außen aus Stahl und innen, neben einer EPS-Dämmung, aus einem HT-Rohr B 1.**

KORROSIONS- UND UV-BESTÄNDIGKEIT

Eine Dachhaube muss korrosionsbeständig sein und darf nicht ausbleichen, ob für Fort- oder Außenluft.

→ **gebavent besteht aus Stahlblech mit Spezial-Aluminium-Zinkbeschichtung und zusätzlicher wetterfester Pulverbeschichtung an der Außenseite, was diese Anforderung sicherstellt.**

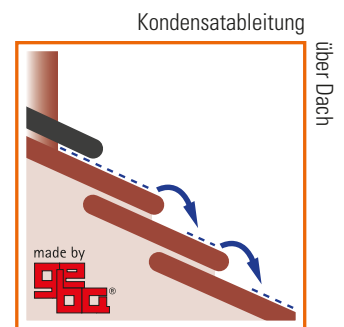

FUNKTION LÜFTUNGSANLAGE

Die Funktion der Lüftungsanlage ist nur dann sichergestellt, wenn der in der Berechnung eingeflossene Druckverlust der Dachhaube nicht überschritten wird. Dachhauben, die nur eine Öffnung verschließen, verfügen oft über einen so hohen Widerstand, dass der planmäßige Luftwechsel bzw. Feuchtetransport verhindert wird.

Erhöhte Kondensatsammlungen in den Lüftungsleitungen oder Schimmelbildung in Feuchträumen resultieren oft aus einer Verhinderung der freien Abströmung des Volumenstromes.

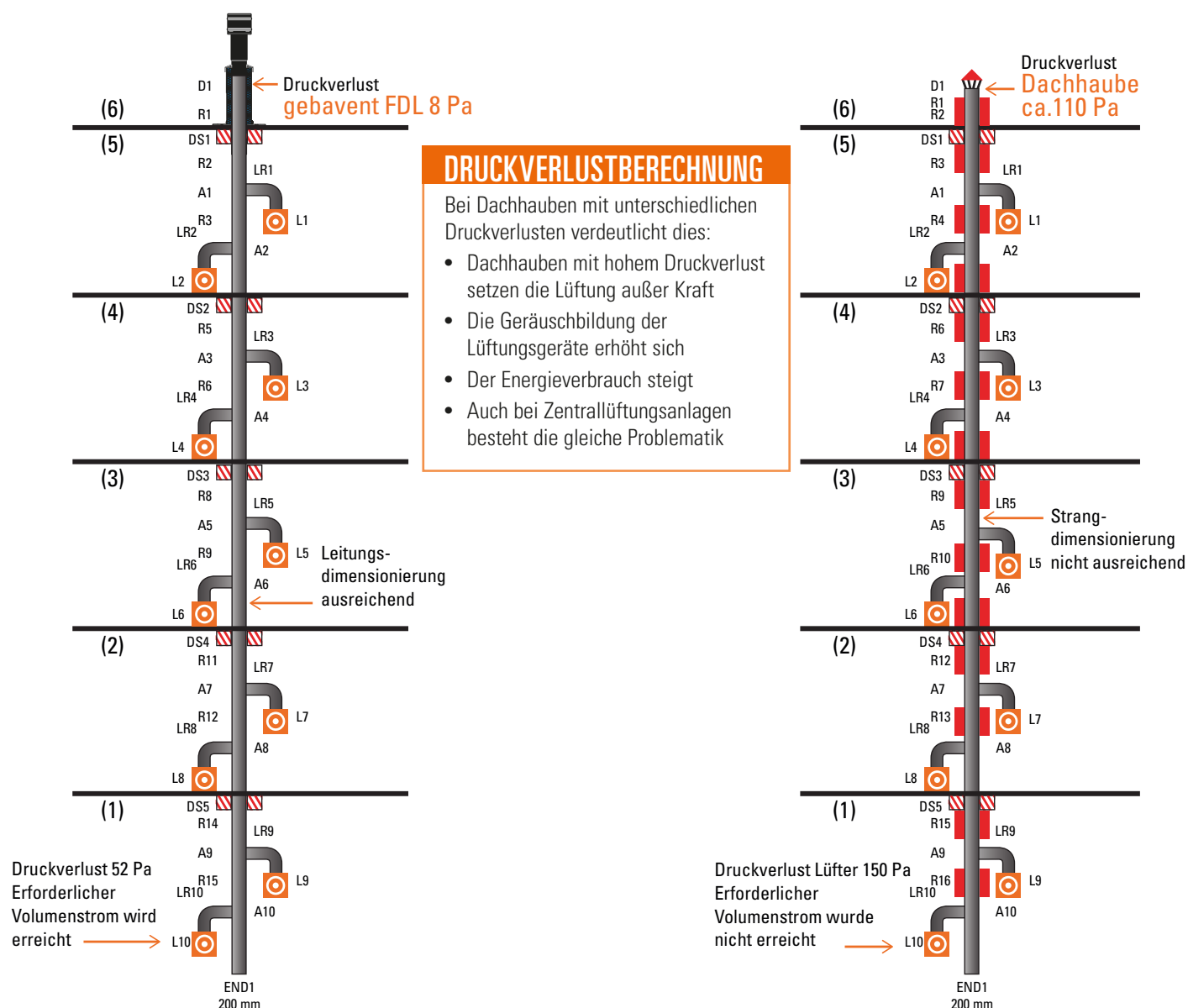

GEBAVENT DACHHAUBEN WURDEN SPEZIELL FÜR LÜFTUNGSANLAGEN KONZIPIERT.

Die Dimensionen von DN 100 bis DN 200 für den Steildachbereich und DN 100 bis DN 250 für Flachdächer ermöglicht den Einsatz in Ein- und Mehrfamilienhäusern, aber auch in Sonderbauten, gewerblichen Betrieben usw.. Dachhauben zur Schmutzwasserentlüftung gibt es von DN 100 bis DN 160.

Im Bereich Steildach sind sie, neben einer Spezialverzinkung, außen und innen pulverbeschichtet und im Flachdachbereich innen, neben einer Dämmung, mit einem Innenrohr aus Kunststoff (HT) versehen.

gebavent STEILDACHHAUBE

Die Dachhaube für Originaldachziegel und Pfannen

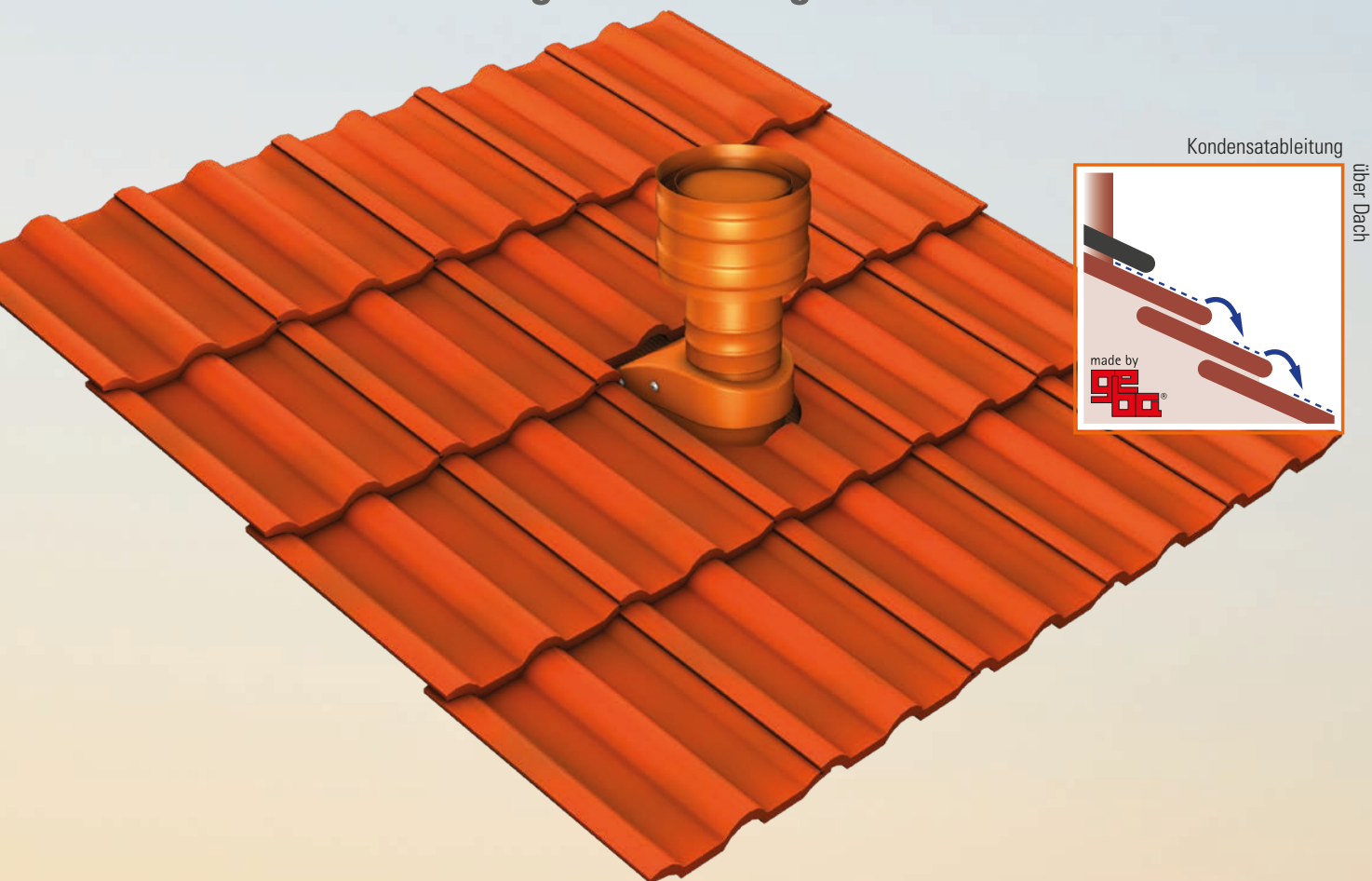

DIE DESIGN GENERATION

Die Neuentwicklung der gebavent-Dachhaube sollte neben der im Vordergrund stehenden aerodynamischen Formgebung für Lüftungsanlagen auch dem Anspruch des Auges genügen.

Die Universalpfanne ist Bestandteil des Komplettssets und eröffnet zwei Optionen: Sie fügt sich als vollwertige Pfanne zwischen den Beton- oder Tonpfannen ein oder dient als Grundlage zur Aufnahme einer Originalpfanne. Die witterungsfeste, pulverbeschichtete und nicht brennbare Stahlhaube wird nicht störend als Fremdkörper empfunden.

NEIGUNGSEINSTELLUNG VON 6° – 60°

Mit zwei Handgriffen kann die Neigung durch eine Person vom Dach her angepasst werden. Eine Neigungsfixierung unter dem Dach mit Befestigungsschelle entfällt.

KONDENSATABLEITUNG

Auf neuartige Art und Weise wird Kondensat, welches sich durch die warme aufsteigende Fortluft an der Rohrinnenseite niederschlägt, abgeleitet.

Die besondere Art der Kondensatableitung vermeidet Schmutzrinnen.

DIE HIGHLIGHTS

DRUCKVERLUST

NAHE NULL

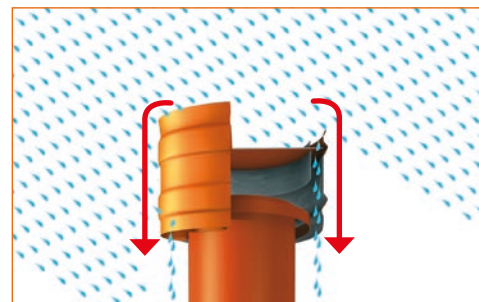

SPRITZWASSER

SCHLAGREGENSICHER

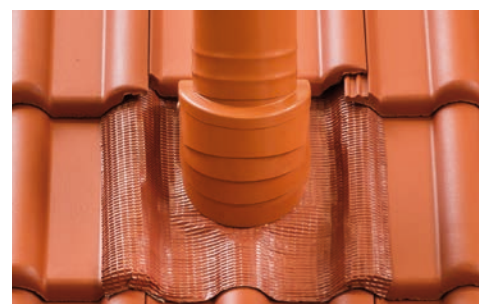

UNIVERSALPFANNE

ÜBERALL ANPASSBAR



ORIGINALPFANNE

ORIGINALPFANNE AUF UNIVERSALPFANNE
AUFGESETZT



NEIGUNGSEINSTELLUNG

GRUNDPLATTE AUF LATTENABSTAND
EINSTELLBAR, DICHTMANSCHETTE FÜR
UNTERSPEANBAHN VORMONTIERT



KONDENSATABLEITUNG

PROBLEMLOS ÜBER DACH

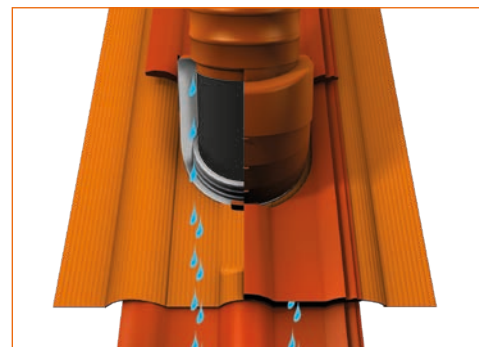

PASSIVHAUS-STANDARD

DACHDURCHGANG VOLLSTÄNDIG ISOLIERT
ZWISCHEN DACHHAUBENKOPF UND
DACHISOLIERUNG



Garantiehinterlegung beim ZVDH
für Universalpfannen

- witterungs- und langzeitbeständig
- Streckfaktor 20 %
- optimale Anformbarkeit
- UV-Beständigkeit

ORIGINALPFANNE UND UNIVERSALPFANNE VEREINT

VIELE MÖGLICHKEITEN MIT FAST ALLEN GÄNGIGEN DACHPFANNEN

Die Universalpfanne besitzt drei Funktionen:

Sie stellt die Dachabdichtung sicher, ersetzt vollwertig eine Originalpfanne oder dient zu deren Aufnahme.

DIE ELEGANTE LÖSUNG: ORIGINALPFANNE

Die neue Steildachhaube von gebavent ist so konstruiert, dass sie sich mit den meisten Originalpfannen und -ziegeln verbauen lässt.



z.B. Frankfurter Pfanne



z.B. Tegalit



z.B. Creaton



z.B. Biberschwanz

EINFACHER ZUSCHNITT DURCH DEN DACHDECKER

Soll die Universalpfanne zur Aufnahme der Originalpfanne dienen, kann der Dachdecker unter Verwendung beigefügter Schablone die Originalpfanne mit wenigen Schnitten aufsetzen.



Steildachhaube mit Universalpfanne



ODER



Optimales Ergebnis



Originalpfannen bauseits

DIE SCHNELLE LÖSUNG: UNIVERSALPFANNE

Diese bietet einen vollwertigen Ersatz zur Originalpfanne. Außerdem passt sie sich der Dachoberfläche optimal an und lässt sich vom Dachdecker in unterschiedlichen Varianten verbauen.



Überdeckung ohne Ausklinkung



Überdeckung mit Ausklinkung



Unterdeckung ohne Ausklinkung



Unterdeckung mit Ausklinkung

STEILDACHHAUBE

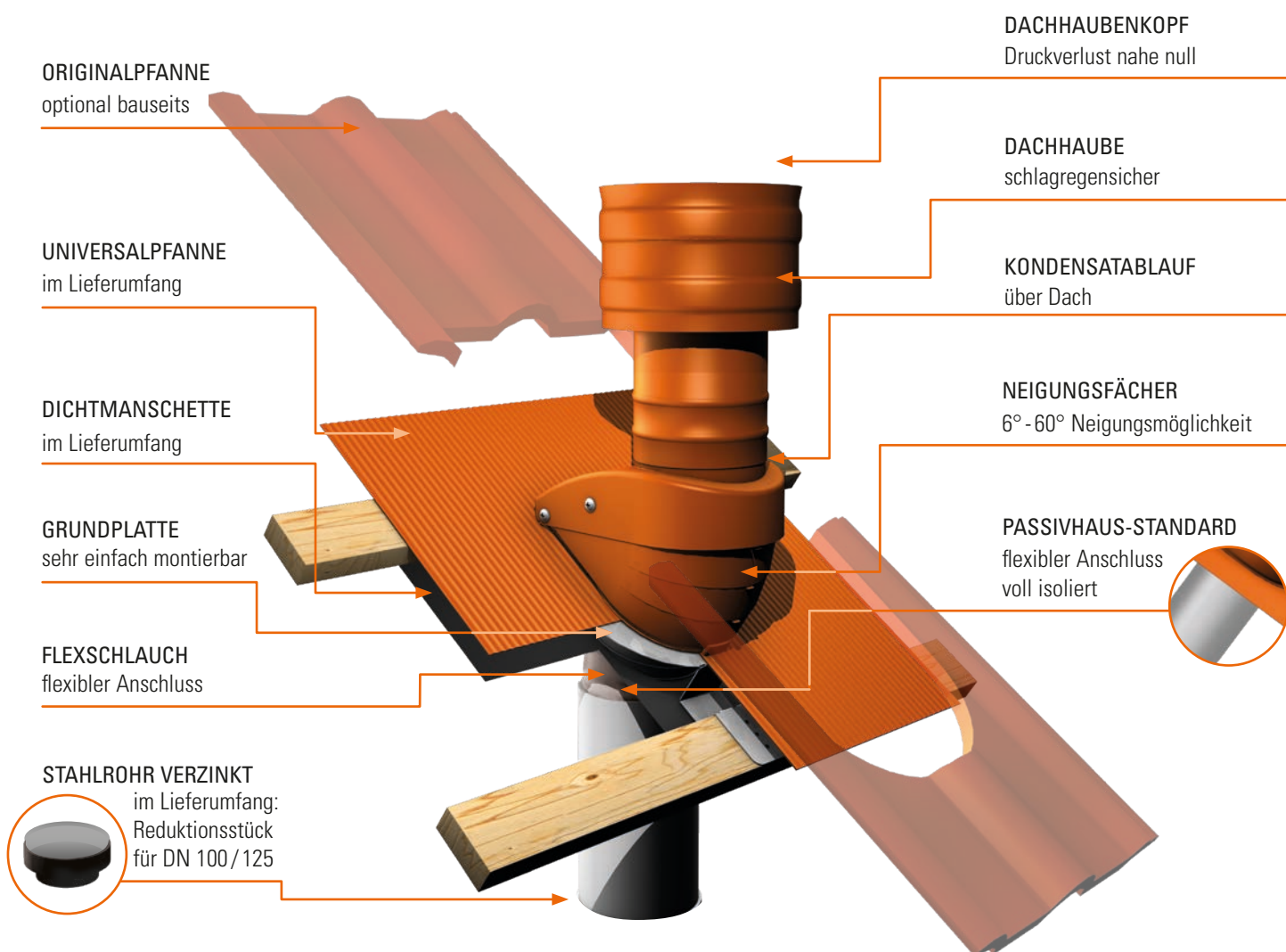

MONTAGE

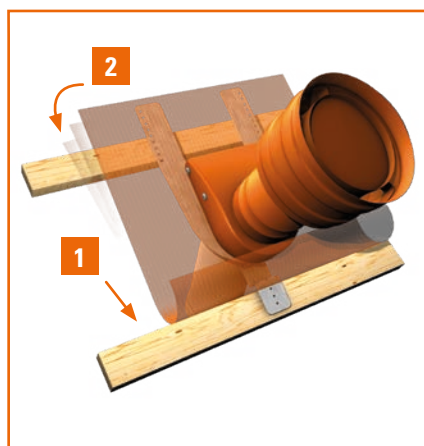

AUFSETZEN

Die Position der Steildachhaube ermitteln.

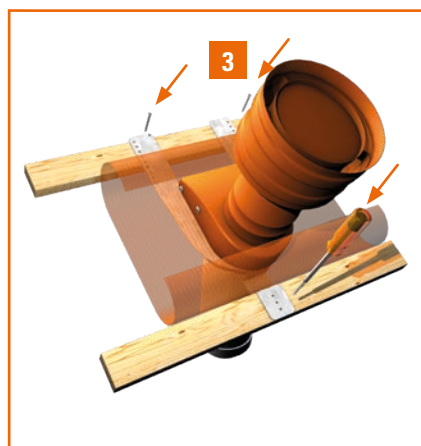

ANSCHRAUBEN

Die Grundplatte ist auf die Dachlatten aufzusetzen und einfach zu montieren.



NEIGUNG FESTLEGEN

Je nach Neigungsgrad des Daches lässt sich nun die Dachhaube von 6° - 60° einstellen.

gebavent SDL | STEILDACHHAUBE

Lüftung Standard

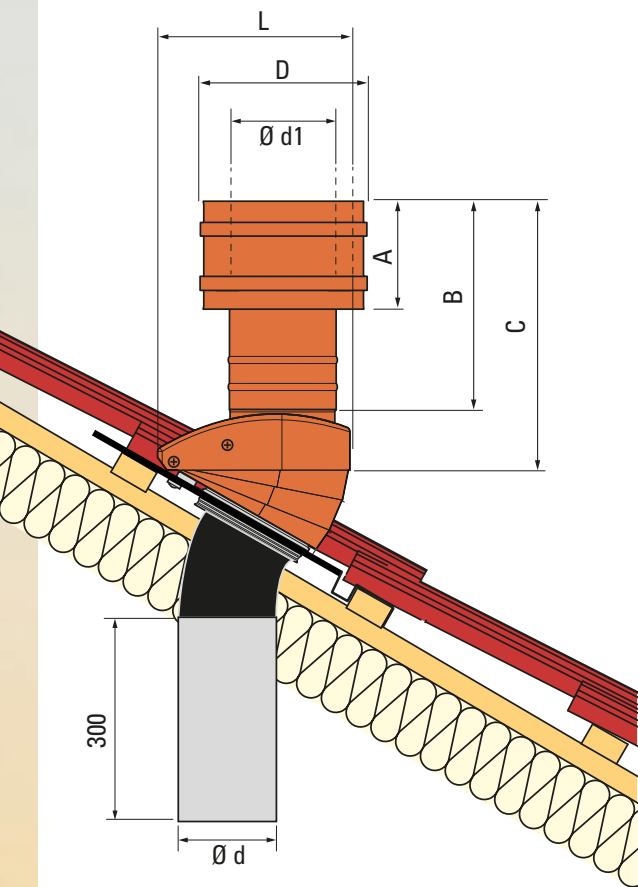

- MATERIAL:** Stahlblech mit Spezial-Aluminium-Zinkbeschichtung
- OBERFLÄCHE AUSSEN:** wetterfeste Pulverbeschichtung
- ORIGINAL-DACHPFANNE:** problemlos nach Schablone bauseits
- UNIVERSALPFANNE:** Butylbeschichtete Aluminiumpfanne, selbstklebend
- PASSIVHAUS-STANDARD:** Dachdurchtritt von Dachhaubenkopf bis Eingang Wärmedämmung voll isoliert
- FARBEN:** Schwarz, Naturrot
- SONDERFARBEN:** Sonderwünsche auf Anfrage
- DICHTMANSCHETTE:** zur Abdichtung der Unterspannbahn
- DACHNEIGUNGEN:** 6° – 60°

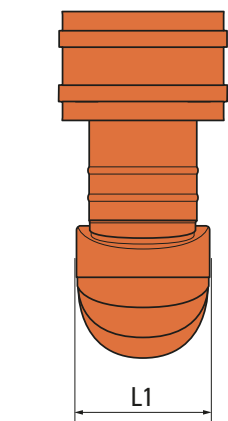

Steildach SDL	A	B	C	D	d	d1	L	L1	U.	O.
DN 100/125	145	220	290	215	98/123	138	250	250	•	○
DN 160	190	260	340	272	158	178	268	268	•	○
DN 200	240	310	400	320	198	218	288	288	•	○

alle Angaben in mm

U. = Universal-Aluminiumpfanne

O. = Originalpfanne optional bauseits durch Dachdecker

gebavent SDL | STEILDACHHAUBE

Technische Daten

FORTLUFT

Nennweite	m/s	Volumen in m ³ /h	Druckverlust* in Pa
DN 100	4	113	2
DN 100	6	170	5
DN 125	4	177	2
DN 125	6	265	4
DN 160	4	290	4
DN 160	6	434	8
DN 200	4	452	4
DN 200	6	678	11

AUSSENLUFT

Nennweite	m/s	Volumen in m ³ /h	Druckverlust* in Pa
DN 100	4	113	2
DN 100	6	170	6
DN 125	4	177	5
DN 125	6	265	11
DN 160	4	290	9
DN 160	6	434	21
DN 200	4	452	10
DN 200	6	678	20

*Druckverlust einschließlich 90°- Anschlussleitung, 600 mm lang

FARBEN DACHHAUBE

	Farben Dachhaube	Standard DN 100/125	DN 160	DN 200
	Schwarz (≈ RAL 9005, Tiefschwarz)	•	•	•
	Naturrot (≈ RAL 8004, Ziegelrot)	•	•	•

gebavent SDS | SCHMUTZWASSERENTLÜFTUNG

- STEILDACH: gebavent SDS
- MATERIAL: Stahlblech mit Spezial-Aluminium-Zinkbeschichtung
- OBERFLÄCHE: wetterfeste Pulverbeschichtung (außen und innen)
- ORIGINAL-DACHPFANNE: problemlos nach Schablone bauseits
- UNIVERSALPFANNE: Butylbeschichtete Aluminiumpfanne, selbstklebend
- PASSIVHAUS-STANDARD: Dachdurchtritt von Dachhaubenkopf bis Eingang
Wärmedämmung voll isoliert
- FARBEN: Schwarz, Naturrot
- DICHTMANSCHETTE: zur Abdichtung der Unterspannbahn
- ANSCHLUSSROHR: HT
- DACHNEIGUNGEN: 6° – 60°

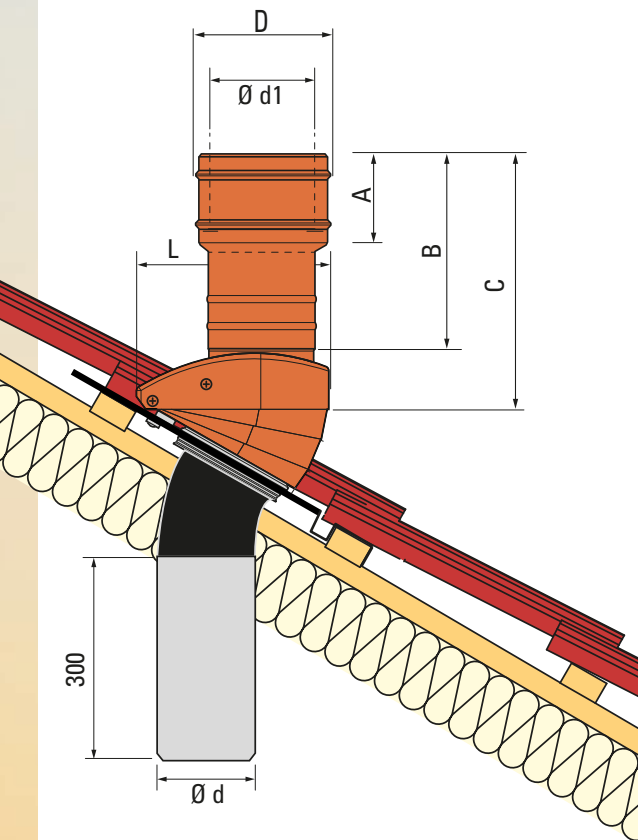

DIE SCHMUTZWASSER-HAUBE

Die gebavent-Dachhaube für Schmutzwasserleitungen ist korrosionsgeschützt. Integriert ist eine Kondensatsperre, die den Kondensataustritt verhindert. Nach Norm verfügt die Schmutzwasser-Haube über einen freien Ausgang. Eine Abdeckkappe kann als Zubehör bestellt werden (siehe Seite 27).

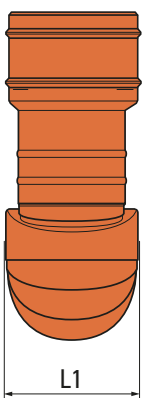

Steildach SDS	A	B	C	D	d	d1	L	L1	U.	O.
DN 100	100	120	180	139	110	123	250	177	•	○
DN 125	100	120	180	139	125	123	250	177	•	○

alle Angaben in mm

U. = Universal-Aluminiumpfanne

O. = Originalpfanne optional bauseits durch Dachdecker

	Farben Dachhaube	DN 100
	Schwarz (≈ RAL 9005, Tiefschwarz)	•
	Naturrot (≈ RAL 8004, Ziegelrot)	•

gebavent SDD | DACHDURCHFÜHRUNG

zur Durchleitung von Rohren, Kabeln, etc.

STEILDACH	gebavent SDD
MATERIAL:	Stahlblech mit Spezial-Aluminium-Zinkbeschichtung
ORIGINAL-DACHPFANNE:	problemlos nach Schablone bauseits
UNIVERSALPFANNE:	Butylbeschichtete Aluminiumpfanne, selbstklebend
FARBEN:	Schwarz, Naturrot
DICHTMANSCHETTE:	zur Abdichtung der Unterspannbahn

KOMPLETTSET GEBARENT STEILDACH-DURCHFÜHRUNG

1 GRUNDELEMENT:	Typ SDR 100, mit Universalpfanne
2 2 SEGMENTBÖGEN 45°:	Typ SB 45, mit O-Ringdichtung, selbstdichtend
3 ENDKAPPE:	Typ EK 100
4 DICHTMANSCHETTE:	zur Abdichtung der Unterspannbahn

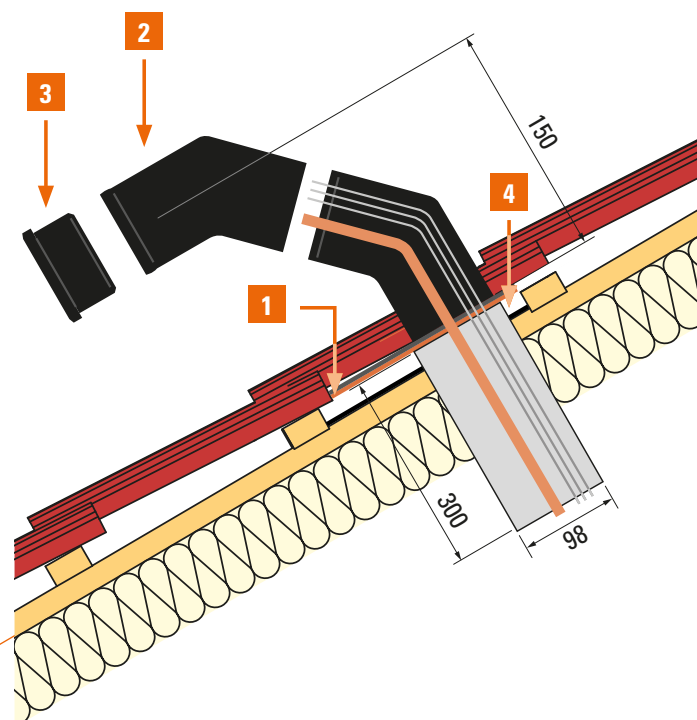

		Universalpfanne DN 100	Endkappe DN 100
	Schwarz (≈ RAL 9005, Tiefschwarz)	•	•
	Naturrot (≈ RAL 8004, Ziegelrot)	•	-

gebavent FLACHDACHHAUBE

Als Einzellösung oder als gebavent Kombi

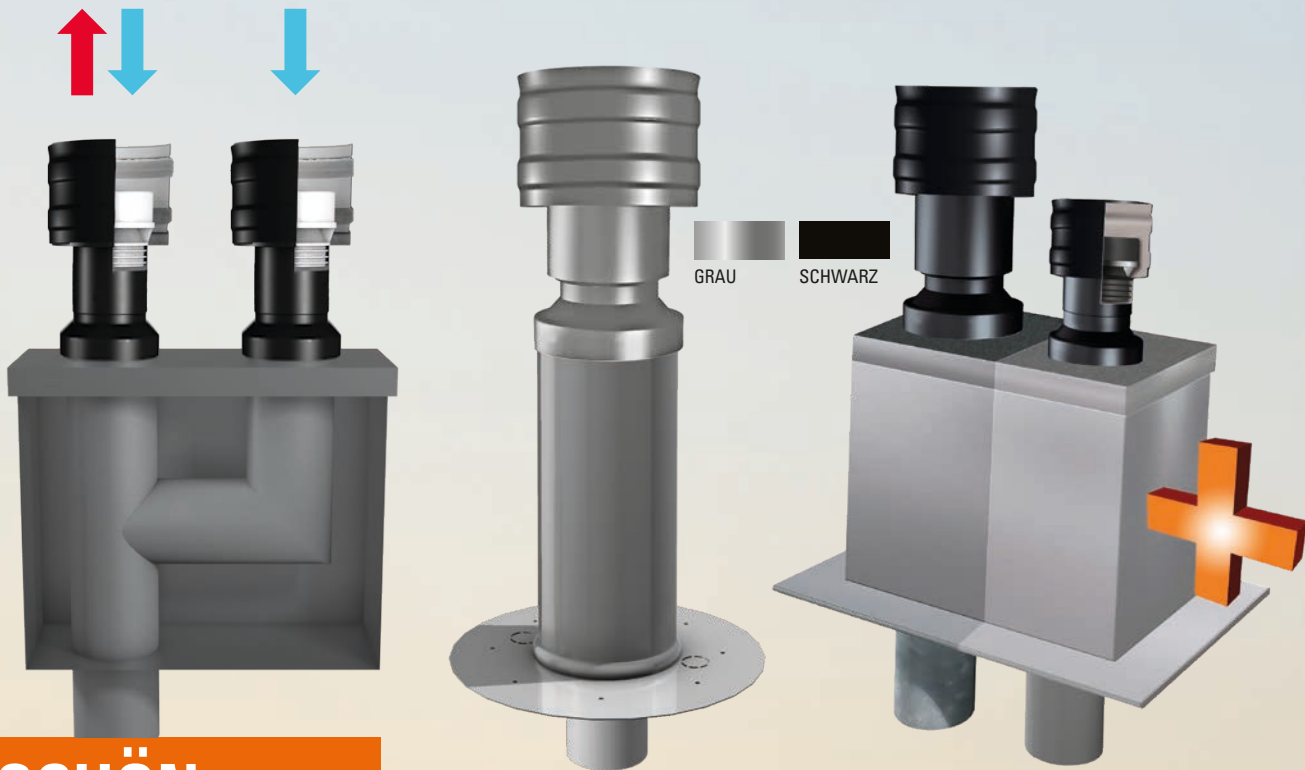

KOMBINATION
AKTIVKOHLEFILTER
UND BELÜFTUNG

FORMSCHÖN

FÜR MINIMALE DRUCKVERLUSTE

DIE SICHERE FLACHDACHHAUBE

Die hohen Anforderungen an Dichtigkeit und Wärmeschutz erfordern bei Flachdächern besondere Sorgfalt. Dachdurchdringungen müssen in Dampfsperre, Wärmedämmung und Dichtungsbahnen unterschiedlicher Verarbeitungsweisen so eingefügt werden, dass Undichtigkeiten ausgeschlossen sind. Fortluft mit Raumtemperatur und hohem Feuchtegehalt trifft mit unterschiedlichen, teilweise extremen Witterungsbedingungen zusammen. Kälte und Wärme, Wind, Regen und Schnee wechseln sich ab. Daraus zwangsläufig resultierende Kondensatbildungen führen innerhalb der Dachwärmedämmung schnell zu Feuchtigkeitsbildungen und -schäden mit nachfolgenden aufwändigen Sanierungsmaßnahmen.

ISOLIERTE DOPPELROHRTECHNIK

Die gebavent Flachdachhaube mit isolierter Doppelrohrtechnik verhindert Taupunktunterschreitungen und bannt die Gefahr dieser gefährlichen Kondensation. Der nicht isolierte Haubenkopf verfügt über eine Kondensatableitung.

KOMBINATION AKTIVKOHLEFILTER UND BELÜFTUNG TYP KOMBI AK-BV

Diese Variante stellt eine nicht normgerechte Problemlösung dar, sofern andere Möglichkeiten schwer zu realisieren sind. Dabei ist der Auslegung die Leistung von Aktivkohlefilter gemäß Diagramm und Belüftungsventil von 32 l/s zu Grunde zu legen, wie auf der Homepage gebavent zu entnehmen ist. Diese Variante ist auch für Hebeanlagen und Fettabseider von Interesse. Die Auslegung finden Sie in unserem Konfigurator auf unserer Homepage: www.geba-vent.de/kombi

gebavent KOMBI
Online-Konfigurator



QR-Code scannen oder
www.geba-vent.de/kombi

Genial einfach,
unkompliziert schnell!!

DIE HIGHLIGHTS

DRUCKVERLUST

NAHE NULL

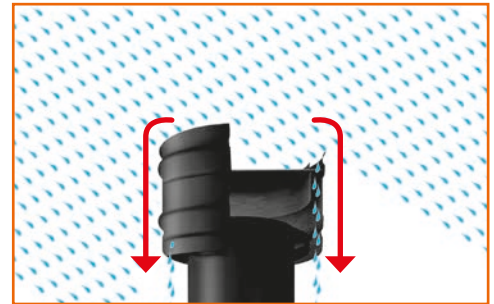

SPRITZWASSER

SCHLAGREGENSICHER



KONDENSATABLEITUNG

PROBLEMLOS ÜBER DACH



REGENHAUBE

ZUR ABDECKUNG VON DICHTUNGSBAHN UND SPANNBAND



GEKAPSELTE ISOLIERUNG

BRANDBESTÄNDIGKEIT DURCH STAHLBLECHAUSFÜHRUNG MIT GEKAPSELTER ISOLIERUNG (FRANKFURTER MODELL)

Öffnung zur Vermörtelung des Anschlussrohres, sofern Anschlussleitung noch nicht vorhanden

FACHREGELN

Es gelten die Fachregeln für Dächer und Abdichtungen, sowie die Industriebaurichtlinie DIN 18234.

HINWEISE, DIE UNBEDINGT ZU BEACHTEN SIND:

- x = Anschlusshöhen
- **Dampfsperre** bis 2 cm oberhalb Dämmung führen
- Die Höhe der Abdichtung soll im Hinblick auf Schutz vor Spritzwasser und Überflutung
- bei Dachneigung bis 5° mindestens 0,15 m
- bei Dachneigungen über 5° mindestens 0,1 m über Oberfläche Belag (x1), bzw. Kiesschüttung (x2) oder Begrünung (x3) betragen. In schneereichen Gebieten ist gegebenenfalls eine größere Anschlusshöhe erforderlich. In der Regel werden die **Dichtungsbahnen** mit Flüssigkunststoff verklebt.

Sollte z.B. bei Bitumenbahnen zusätzlich ein Schiebeflansch gewünscht werden, kann dieser über das Standrohr gestülpt werden (siehe Seite 17, 23, 26 und 27).

- Abstand zu Dachdurchdringungen untereinander, gemessen von Außenkante Flansch zu Außenkante Flansch oder zu anderen Bauteilen, z. B. Dachkanten: mindestens 300 mm.
- Materialverträglichkeit der bauseitigen Bauteile sind zu prüfen.

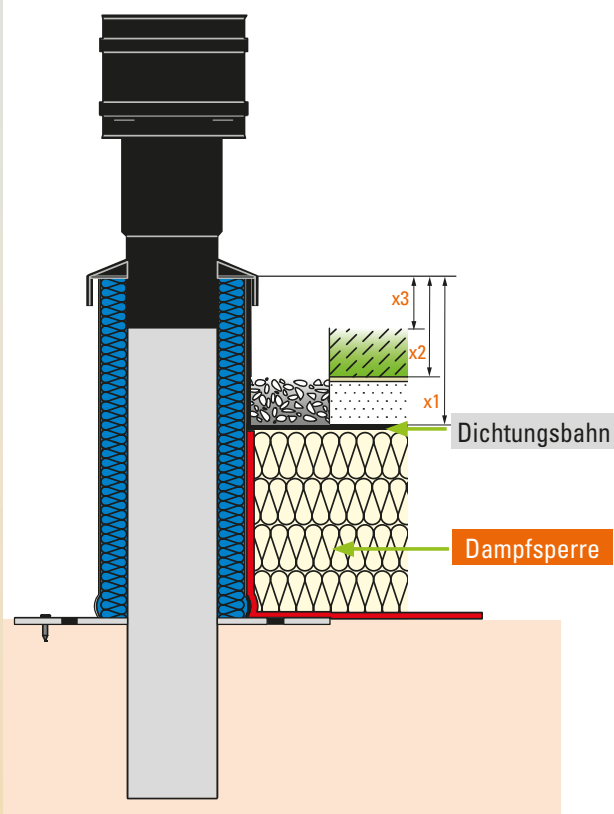

NOTWENDIGE ABSTÄNDE ZWISCHEN AUSSEN- UND FORTLUFTMÜNDUNGEN ERGEBEN SICH AUS DER LÜAR, POS. 5.1.2 BZW. VDI 6022.

Problemlösung: Seite 19

TAUPUNKTPRÜFUNG DURCH DAS FIW

TEMPERATURGEPRÜFT DURCH DAS FIW

Erfolgreiche Taupunkt-Prüfung durch das FIW,
 Bericht Nr.: B2-08a/2009
 Bei Extrembedingungen: Außentemperatur -15 °C,
 Windgeschwindigkeit 12 m/s, Temperatur des
 Mediums 20 °C, relative Feuchte des Mediums 80 %.



FLACHDACHHAUBE

DACHHAUBE
schlagregensicher

ÜBERGANGSROHR MIT REGENDACH
mit 15 mm Ringspalt für Dichtungsbahn

STANDROHR
450 mm oder 650 mm

FLANSCH
mit Ausstanzung für Betonverguss

KONDENSATABLEITUNG

**SCHIEBEFLANSCH
AUS ALUMINIUM**
auf Wunsch Schiebeflansch als
Zweitflansch über Standrohr
stülpen zur Aufnahme
Dichtungsbahn

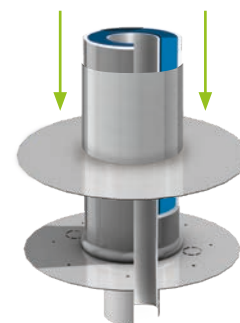

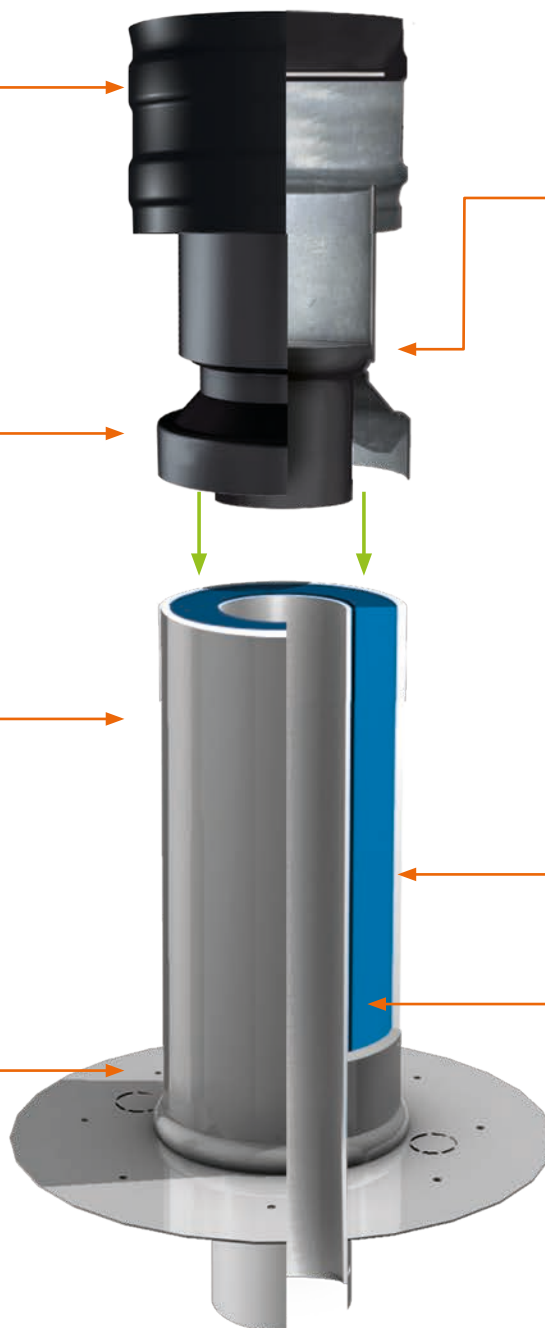

Siehe Seite 23, 26 und 27.

ISOLIERUNG



gebavent FDL | gebavent FDV

Lüftung Standard und Verzug

LÜFTUNG: gebavent FDL
MATERIAL: Stahlblech mit Spezial-Aluminium-Zinkbeschichtung
OBERFLÄCHE AUSSEN: wetterfeste Pulverbeschichtung
STANDROHR: doppelwandig aus verzinktem Stahl mit Flansch
ISOLIERUNG: 30 mm EPS
BRANDBESTÄNDIG: durch vollständige Kapselung
FARBEN:  Schwarz |  Grau
SONDERFARBEN: auf Anfrage
MÖRTELÖFFNUNG: zweifach zum Ausbrechen

LÜFTUNG: gebavent FDV
BEZEICHNUNG: Verzug
MATERIAL: Stahlblech mit Spezial-Aluminium-Zinkbeschichtung
FARBEN: verzinkt
STANDROHR: doppelwandig aus verzinktem Stahl mit Flansch
ISOLIERUNG: 30 mm EPS
BRANDBESTÄNDIG: durch vollständige Kapselung
MÖRTELÖFFNUNG: zweifach zum Ausbrechen

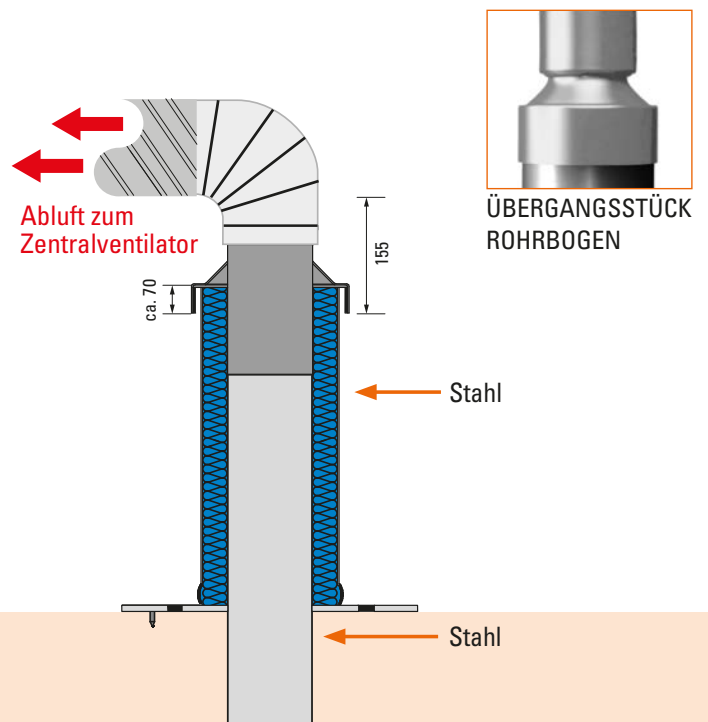
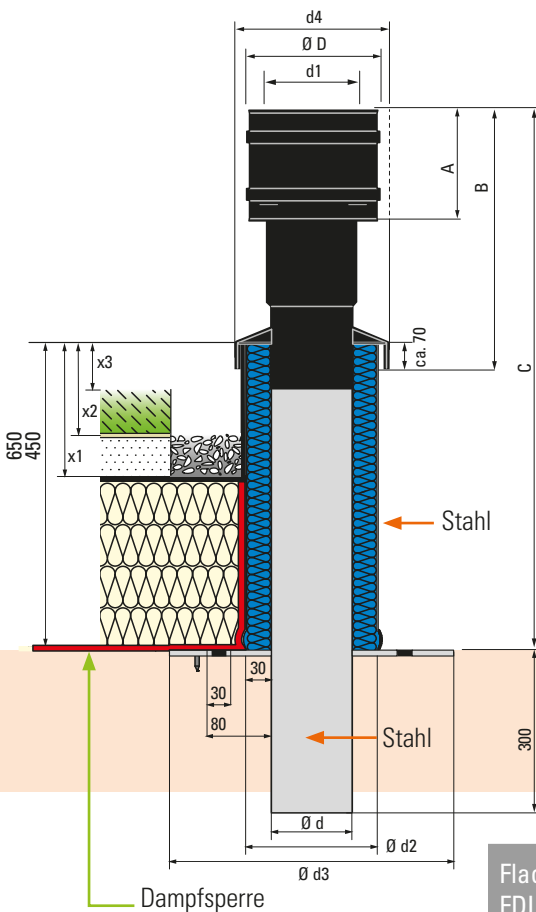

OPTION

Standrohrverlängerung:
 Siehe Seite 17 und 23

Schiebeflansch:
 zweiter Flansch nicht erforderlich,
 jedoch auf Wunsch zum Aufschieben
 auf Standrohr lieferbar
 (siehe Seite 17 und 23)

Flachdach FDL	A	B*	C		D	d	d1	d2	d3	d4
			Rohr 450	Rohr 650						
DN 100	140	310	690	890	182	98	115	160	408	191
DN 125	145	325	700	900	215	123	138	185	435	216
DN 160	190	355	730	930	272	158	178	220	468	252
DN 200	240	395	780	980	320	198	218	260	507	292
DN 250	275	435	820	1020	390	248	268	310	560	342

alle Angaben in mm

gebavent FDA

Kombi + Außenluftleitung

	gebavent FDA
BEZEICHNUNG:	Außenluft
MATERIAL:	Stahlblech mit Spezial-Aluminium-Zinkbeschichtung
FARBEN:	■ Schwarz ■ Grau
STANDROHR:	doppelwandig aus verzinktem Stahl mit Flansch
ISOLIERUNG:	30 mm EPS
BRANDBESTÄNDIG:	durch vollständige Kapselung
MÖRTELÖFFNUNG:	zweifach zum Ausbrechen

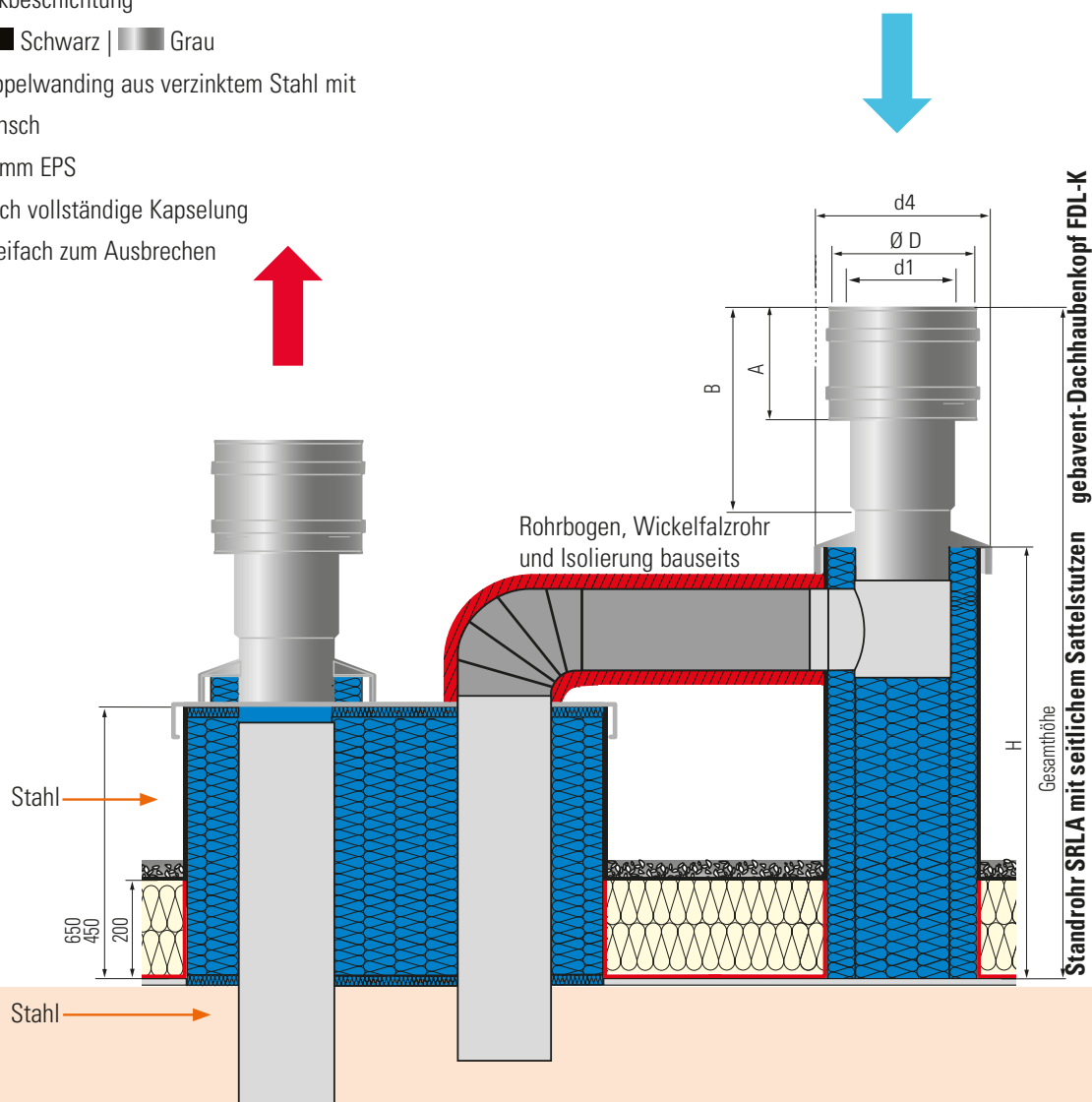

Kombination gebavent KOMBI mit Außenluftleitung, bestehend aus Standrohr SRLA, einschließlich Sattelstutzen und Haubenkopf FDL-K. Auslegung mit KOMBI-Konfigurator unter www.geba-vent.de/kombi möglich. (siehe Seite 14)

Standrohr	H		Gesamthöhe	
	Kombi 450	Kombi 650	Kombi 450	Kombi 650
SRLA 100	740	940	970	1170
SRLA 125	780	980	1010	1210
SRLA 160	830	1030	1100	1300
SRLA 200	890	1090	1230	1430

alle Angaben in mm

gebavent FDS | Schmutzwasserentlüftung

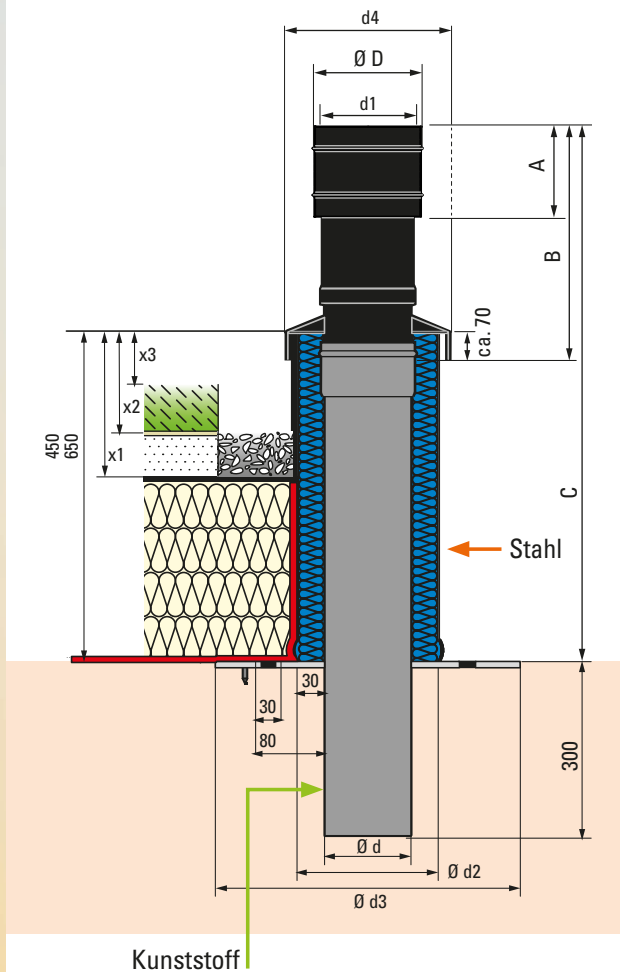

- FLACHDACH** gebavent FDS
- MATERIAL:** Stahlblech mit Spezial-Aluminium-Zinkbeschichtung
- OBERFLÄCHE:** wetterfeste Pulverbeschichtung (außen und innen)
- STANDROHR:** Doppelrohr, außen Stahl verzinkt mit Stahlflansch, innen Kunststoff (HT)
- ISOLIERUNG:** EPS
- BRANDBESTÄNDIG:** Außenrohr brandbeständig, Innenrohr Feuerwiderstandklasse B 1
- FARBEN:** Schwarz | Grau
- MÖRTELÖFFNUNG:** zweifach zum Ausbrechen

- OPTION**
- Standrohrverlängerung: Siehe Seite 17 und 21
 - Schiebeflansch: zweiter Flansch nicht erforderlich, jedoch auf Wunsch zum Aufschieben auf Standrohr lieferbar (siehe Seite 17 und 21). Nach Norm verfügt die Schmutzwasser-Haube über einen freien Ausgang. Eine Abdeckkappe kann als Zubehör bestellt werden (siehe Seite 27).

Flachdach FDS	A	B	C		D	d	d1	d2	d3	d4
			Rohr 450	Rohr 650						
DN 100	100	205	585	785	114	110	98	160	408	191
DN 125	100	205	585	785	139	125	123	185	435	216
DN 160	100	205	585	755	174	160	158	220	468	252

alle Angaben in mm

gebavent FDD | Dachdurchführung

zur Durchleitung von Rohren, Kabeln, etc.

FLACHDACH	gebavent FDD
MATERIAL:	Stahlblech mit Spezial-Aluminium-Zinkbeschichtung
OBERFLÄCHE:	wetterfeste Pulverbeschichtung (außen und innen)
STANDROHR:	Doppelrohr, außen Stahl verzinkt mit Stahlflansch, innen Kunststoff (HT)
ISOLIERUNG:	EPS
BRANDBESTÄNDIG:	Außenrohr brandbeständig, Innenrohr Feuerwiderstandklasse B1
FARBEN:	■ Schwarz ■ Grau
MÖRTELÖFFNUNG:	zweifach zum Ausbrechen

KOMPLETTSET GEBAVENT FLACHDACHDURCHFÜHRUNG

- 1** Standrohr 450 mm: Typ SRS 100/450 und Typ SRS 160/450
alternativ 650 mm: Typ SRS 100/650 und Typ SRS 160/650
- 2** Übergangsstück: Typ US 100
alternativ: Typ US 160
- 3** 4 Segmentbögen 45°: Typ SB 100/45
alternativ: Typ SB 160/45
- 4** Endkappe (schwarz): Typ EK 100
alternativ: Typ EK 160

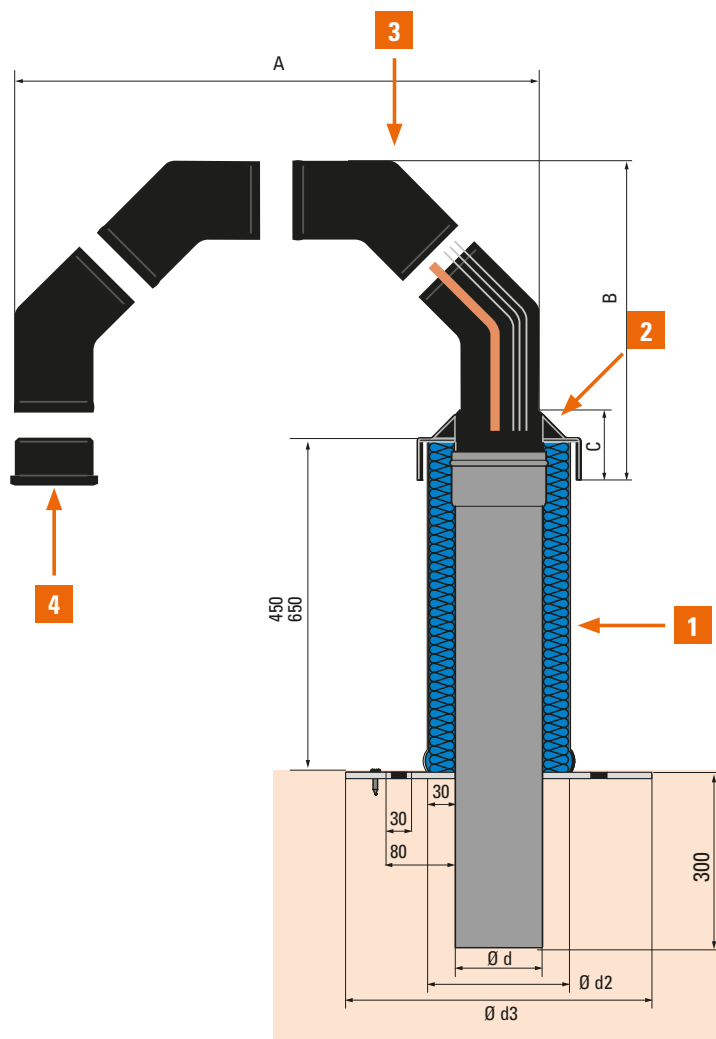

STANDROHRVERLÄNGERUNG SVS

Standrohrverlängerung Typ SVS	d5
DN 100	110
DN 125	125
DN 160	160

alle Angaben in mm

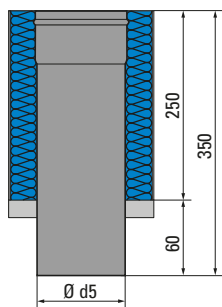

Flachdach FDD	A	B	C	d
DN 100	ca. 390	335	100	110
DN 160	ca. 540	445	135	158

alle Angaben in mm

Leicht geneigte Dächer

Dächer mit Metall-, Folien-, Bitumen- oder Faserzementdeckung

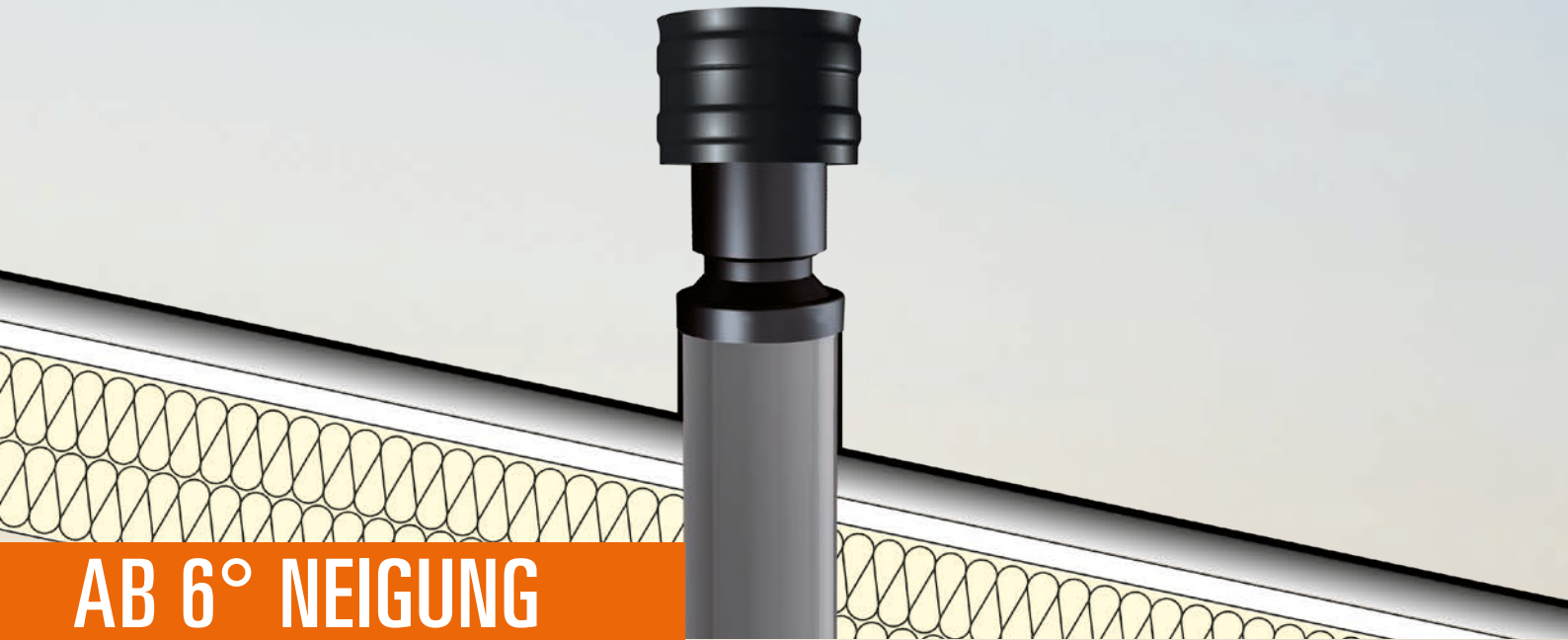

DIE SONDERLÖSUNG

MANSCHETTE

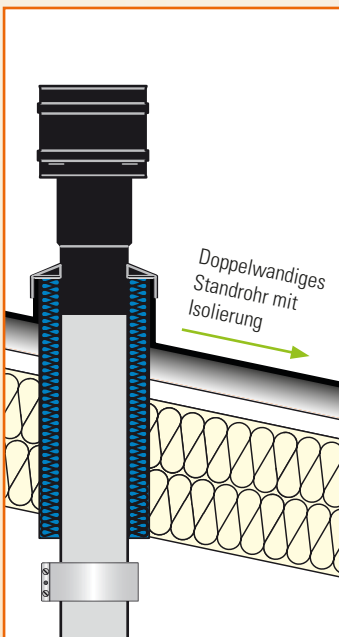
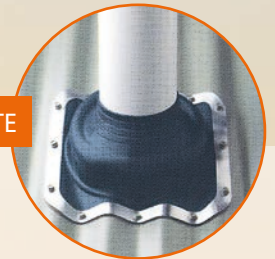

DOPPELWANDIGES STANDROHR MIT ISOLIERUNG (OHNE Flansch)

Dachhaube mit Kondensatableitung, Neigungseinstellung 6° - 20°, Standrohr doppelwandig mit Isolierung, ohne Flansch, mit Anschlussrohr, alternativ zur Schmutzwasserentlüftung ohne Kondensatableitung, Anschluss mit Befestigungsschelle bauseits.

TYP FDL-OF/450 UND TYP FDS-OF/450

Typ FDL-OF/450 Typ FDS-OF/450	A		B		D		d		d1	
	SW	LÜ	SW	LÜ	SW	LÜ	SW	LÜ	SW	LÜ
DN 100	100	140	205	310	114	182	110	98	98	115
DN 125	100	145	205	325	139	215	125	123	123	138
DN 160	100	190	205	355	175	272	160	158	158	178
DN 200		240		395		320		198		218
DN 250		275		435		390		248		268

LÜ = Lüftung, SW = Schmutzwasser, alle Angaben in mm
Anschlussabdichtung bauseits, z.B. Flüssigkunststoff oder Ejoyt-Manschette für Welldach, Faserzement usw.

Maßindex siehe Zeichnung Seite 18 und 20

Technische Daten

für Flachdach und leicht geneigte Dächer

FORTLUFT

Nennweite	m/s	Volumen in m³/h	Druckverlust in Pa
DN 100	4	113	1
DN 100	8	226	3
DN 125	4	177	1
DN 125	8	353	2
DN 160	4	290	3
DN 160	8	579	10
DN 200	4	452	4
DN 200	8	905	12
DN 250	4	707	6
DN 250	8	1414	15

AUSSENLUFT

Nennweite	m/s	Volumen in m³/h	Druckverlust in Pa
DN 100	4	113	2
DN 100	8	226	7
DN 125	4	177	3
DN 125	8	353	10
DN 160	4	290	8
DN 160	8	579	18
DN 200	4	452	7
DN 200	8	905	17
DN 250	4	707	5
DN 250	8	1414	15

STANDROHRVERLÄNGERUNG SVL

Standrohrverlängerung Typ SVL	d4
DN 100	99
DN 125	124
DN 160	159
DN 200	199
DN 250	249

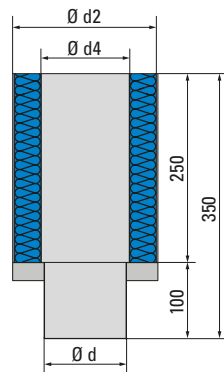

alle Angaben in mm
d, d2 siehe Tabelle Seite 18 unten

Ausschreibungstexte bitte unserer Homepage www.geba-vent.de entnehmen.

SCHIEBEFLANSCH FLA

Aus Aluminium (Seewasserfest)

Zweitflansch Typ FLA	d6 Innenmaß
DN 100	161
DN 125	188
DN 160	221
DN 200	261
DN 250	311

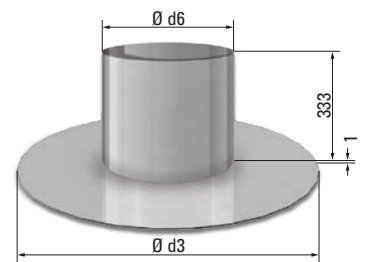

alle Angaben in mm
d3 siehe Tabelle Seite 18 unten

Flachdach-Varianten

Lüftung, Außen- und Fortluft DN 100 bis DN 250 Schmutzwasserentlüftung DN 100 bis DN 160

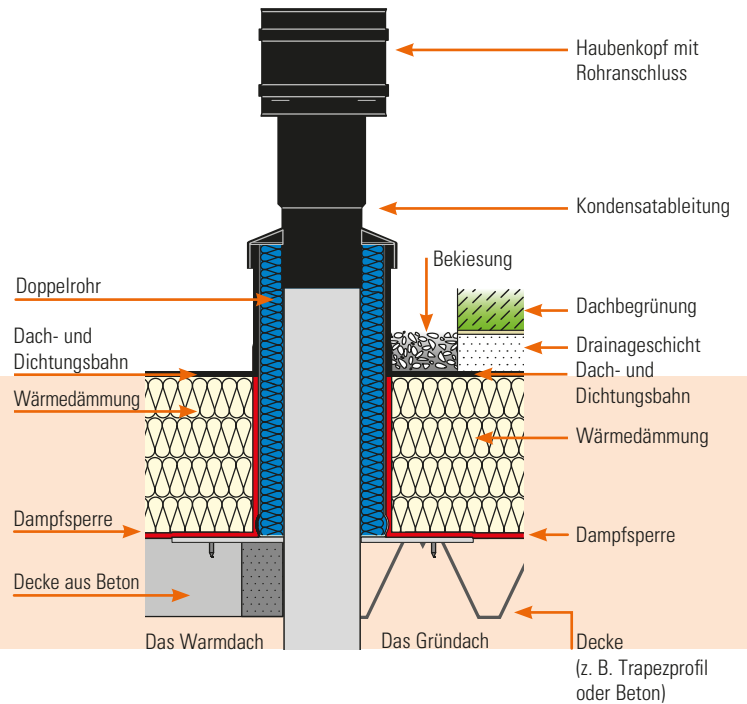
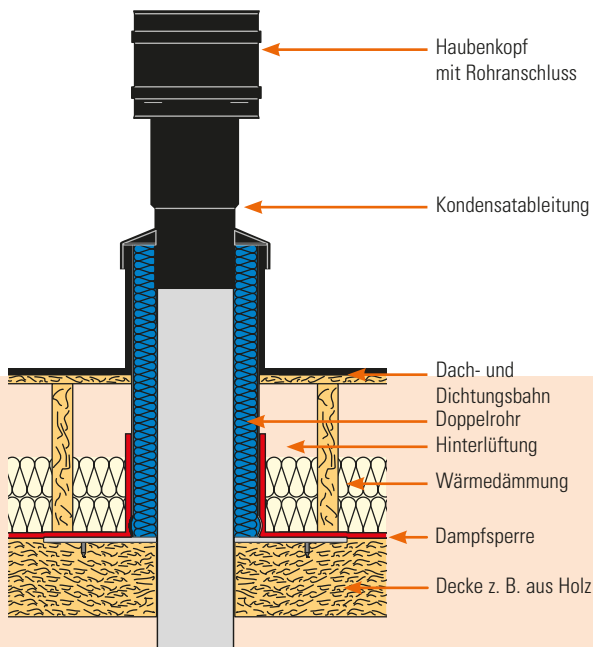

DAS KALTDACH

Das Kaltdach besteht, wie abgebildet, aus einer oberen und unteren Schalung. Die Isolierung liegt zwischen den Schalungen. Von außen erfolgt die Belüftung des Daches.

DAS WARMDACH

Unbelüftetes, einschaliges Dach, direkt aufgesetzt auf Unterkonstruktion aus Stahlbeton, Holz oder Stahlprofilen.

DAS GRÜNDACH

Aufbau vergleichbar mit Warmdach, jedoch mit Dachbegrünung.

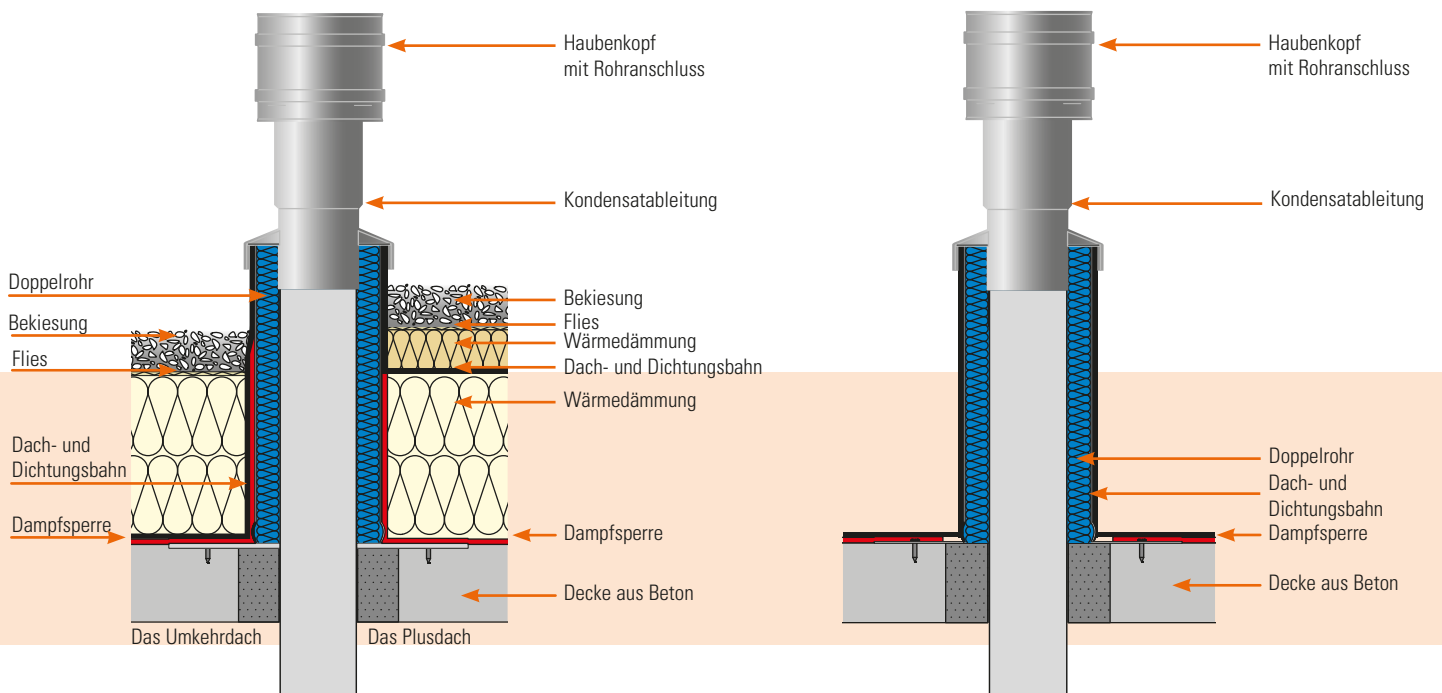

DAS PLUSDACH

Nicht belüftete, einschalige Dachkonstruktion – Dachaufbau liegt direkt auf der Unterkonstruktion. Dichtungsbahn wird direkt auf der ersten Wärmedämmung aufgebracht. Ein zweiter Teil der Wärmedämmung wird über der Dichtungsbahn als Grundlage für z. B. Bekiesungen aufgebracht.

DAS NICHT ISOLIERTE DACH

Einschalige Dachkonstruktion:
Dachdichtungsbahn wird direkt auf Betondecke aufgebracht.

DAS UMKEHRDACH

Nicht belüftete, einschalige Dachkonstruktion – Dachaufbau liegt direkt auf der Unterkonstruktion. Wärmedämmung wird direkt auf die Dichtungsbahn aufgebracht und ist sodann Grundlage für z. B. Bekiesungen.

MONTAGEHINWEISE FLACHDACH

Montage Dichtungsbahn

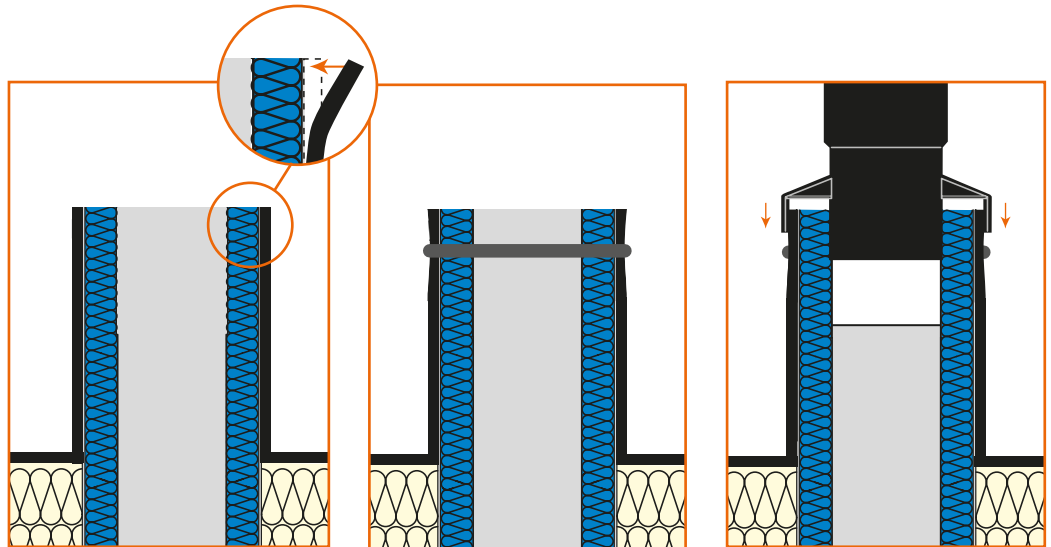

Dichtungsbahn bündig Oberkante Standrohr ggf. mit Flüssigkunststoff bestreichen

Spannband zur Sicherung der Dichtungsbahn

Dachhaube Typ FD mit Regenkragen auf das Standrohr stecken

Montage Dichtungsbahn mit zweitem Flansch (Schiebeflansch)

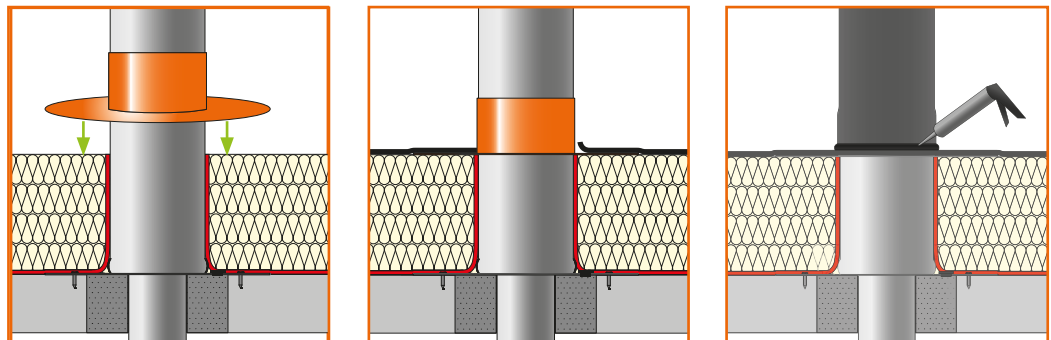

Schiebeflansch z.B. bei Bitumen, Flansch über Standrohr stülpen und auf Dämmung aufsetzen

Dachdichtungsbahn mit Flansch verkleben

Alternativ: Übergang Dachdichtungsbahn/ senkrechte Abdichtung abdichten

Installation bei nicht vorhandener Anschlussleitung

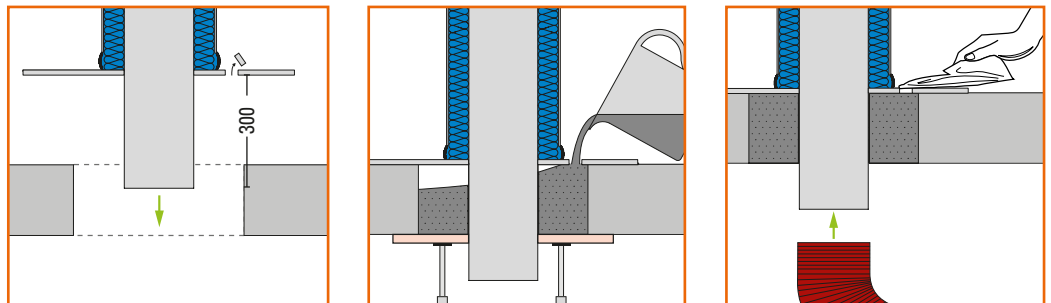

Flansch des Standrohres auf der Rohdecke aufsetzen. Anschlusslänge 300 mm

Deckendurchbruch von unten verschalen und Vergussmaterial über die Öffnungen am Flansch einfüllen

Überschüssigen Mörtel sauber entfernen

ANSCHLÜSSE

Zubehörteile

für die Ausführungen Steildach Typ SDL und Typ SDS sowie Flachdach Typ FDL und Typ FDS.



Schiebeflansch Typ FLA
aus Aluminium



Reduzierstück Typ RD Übergang HT-Rohr
auf SML-Rohr



Flexschlauch mit Adapter 70/100
(SDS und FDS)



Abdeckkappe Typ AS für Dach-
haubenkopf Schmutzwasser Typ SDS

Lüftungsrohranschluss

Formteilanschluss für Wickelfalz- und Stahlflexrohre.

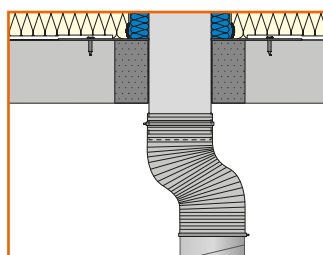
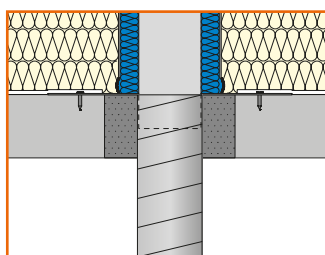
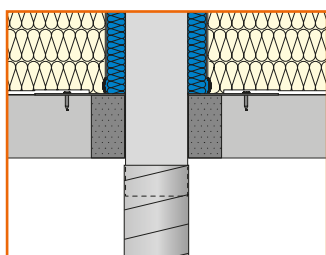

Dunstrohranschluss

Anschluss HT- und SML-Rohr.

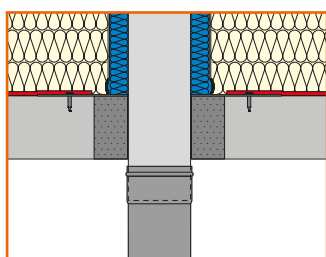

Muffenanschluss unter Decke

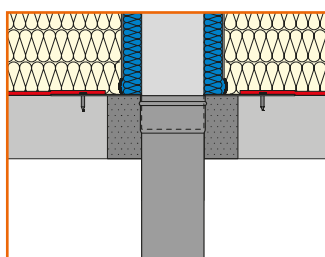

Muffenanschluss Oberkante Decke

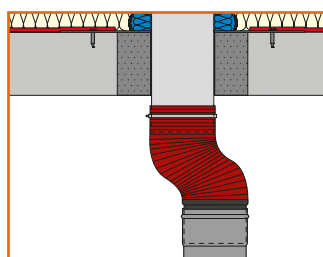

Anschluss flex. Adapter AF 70/100

HT-Rohr

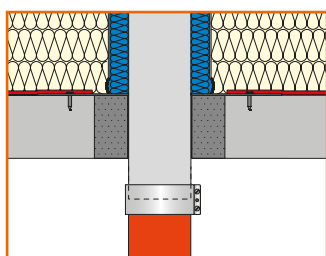

Muffenanschluss unter Decke

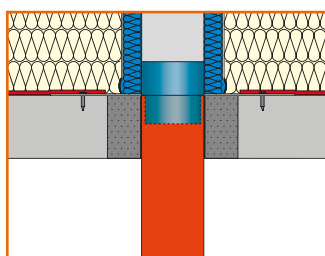

Anschluss über Reduzierstück RD
Oberkante Decke

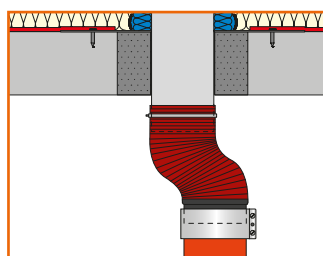

Anschluss flex. Adapter AF 70/100

SML-Rohr

Bartholomäus GmbH . Bachstraße 10 . D-89607 Emerkingen
Telefon +49 7393 9519-0 . Telefax +49 7393 9519-40 . info@geba-vent.de . www.geba-vent.de

Stand 05/2020



Bartholomäus GmbH

gebavent